

EL TEXT

1. Definició

En principi, podríem dir que un text és qualsevol producció lingüística formada per paraules.

Tanmateix, cal tenir present que qualsevol text és produït per un emissor amb la pretensió d'establir, oralment o per escrit, una acció comunicativa amb un receptor i que aquesta acció només té sentit en un context social. És a dir, un text, com a producte comunicatiu, té una funcionalitat i aquesta funcionalitat s'insereix en un context. El lligam que s'estableix entre text i context fa que el text tingui uns trets que l'identifiquen com un producte social determinat. Un text, doncs, és qualsevol producte lingüístic elaborat per a un context social determinat.

Ahora cal recordar que la magnitud del text és superior o igual a una oració, i que la seva extensió pot ser molt variada, des d'una simple exclamació de salutació (*Hola!*; *Bon dia!*) fins a la unió de milers d'oracions que queden unides en forma de capítols i paràgrafs (en una novel·la de centenars de pàgines, com *Guerra i pau*, de L. Tolstoi, o en una enciclopèdia de diversos volums). Aquest caràcter supraoracional del text implica que no és un simple conjunt d'oracions, situades una darrera les altres, sinó que, a més de contenir unes oracions, ha de posseir unes característiques que les uneixin, tot formen una seqüència, i els facin tenir coherència.

Nivell textual	Text >	Seqüència >	Enunciat		
Nivell oracional			Oració >	Sintagma >	Categoria

[Font: CONCA, p. 12]

En aquest sentit, és pertinent dir que la paraula *text* vol dir, en el sentit etimològic, *teixit*, cosa que implica unir diversos elements per constituir un cos compacte. Un text, doncs, segons aquestes premisses, és qualsevol producte lingüístic elaborat per a un context social determinat, al qual s'adequa, i que compta amb els elements de coherència informativa i de cohesió sintàctica que el configuren com una unitat d'ús comunicatiu¹.

Ramon Llull deia: “Qui vol parlar bellament e rectament e endreçament, sapia haver art e manera per la quals sapia formar e dir sàviament e ordenada ses paraules”.

[exemple: M.J. Conca. Gramàtica del text, p. 10 i 11; Castellnou, OM, p. 183]

2. Les propietats textuais

¹ Segons J.M. Castellà (p. 52-53), hi ha qui distingeix entre *text* (sense tenir en compte el context, afecta a competència) i *discurs* (tenint-lo en compte, afecta l'actuació) [Payrató].

Un text, doncs, no és un simple conjunt d'oracions, sinó que a més de contenir unes oracions ha de posseir unes característiques determinades per considerar correcta la seva elaboració:

- adequació: fa referència al model de llengua segons la situació del context comunicatiu;
- coherència: fa referència al sentit significatiu global, semàntic, del text; [*què dir*];
- cohesió: fa referència la unitat del text a partir de les marques que expliciten les relacions entre els diversos elements textuais (oracions i paràgrafs) [*com dir-ho*];
- correcció: fa referència a les convencions del codi lingüístic.

Cadascuna d'aquestes característiques són estudiades i/o tractades, respectivament, per la pragmàtica i la sociolingüística (adequació); la semàntica (coherència); la sintaxi (cohesió); i la normativa (correcció). Però, dins de l'àmbit de la lingüística moderna, s'ha generat una especialitat específica, la gramàtica textual, que s'ocupa dels mecanismes gramaticals i lèxics que fan que un conjunt d'oracions constitueixi una unitat superior, un text.

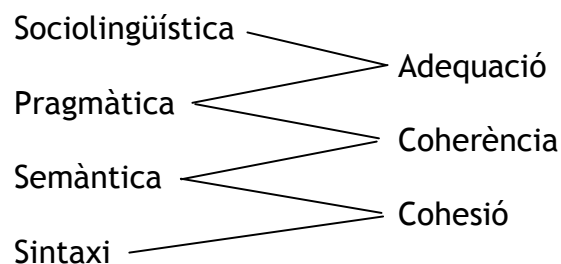

[Font: CASTELLÀ, p. 61]

Per una altra banda, cal considerar que, en els textos orals, hem d'afegir l'ús de la comunicació no verbal dels gestos, que acompanya la producció de textos, així com el to, la intensitat, la mirada. Són elements que ajuden a la perfecta entesa del text. Aquests són elements que no els trobem en els textos escrits. En aquests, a més de les mateixes paraules, hem de considerar també el context comunicatiu (personal, històric...) que ha creat el text. Recordem que un text escrit és transportable (els orals fa anys que també els podem transportar) en l'espai i el temps.

2.1 L'adequació lingüística

Text 1

Musclo m Zool [*Mytilus sp*, Família mitílids] Mol·lusc lamel·libranqui de l'ordre dels filibranquis, les conques del qual assoleixen 8 cm de llargada; és de color negre a l'exterior i d'un blau iridescent a l'interior. Forma colònies d'una gran densitat sobre les roques de la zona intermareal, la qual cosa dona lloc a una franja negra d'1 m d'amplada,

especialment a les àrees de fort trencant. Els musclos es fixen al substrat sòlidament, mitjançant el bissus.

S'alimenten de plàncton, animal i vegetal, que capturen per filtració. Són superapreciats per halar i per això se'ls cria en una mena de granges des de l'any de la picor (minicultura). A l'Atlàntic habita l'espècie *M. edulis*, molt semblant a l'anterior, però un xic més petita.

Si examinem aquest text (text 1), ens adonem que, en la definició de *musclo*, hi ha un fragment del text que contrasta amb la resta i que no és propi d'una definició d'enciclopèdia, que s'expressa de manera inadequada per al tipus de text en què es troba.

Aquest fragment destaca perquè no es corresponen a la situació comunicativa d'una certa formalitat i és més aviat propi d'una situació col·loquial o informal. Ho demostren paraules com *halar* (hauríem de dir *menjar*), expressions com *any de la picor* (que podrien ser substituïdes per *temps molt antic*), l'ús de prefix *super-* (a *superapreciats*) o la falta de precisió lèxica amb la inconcreció *en una mena de granges* (seria més adequat *en parcs artificials*). Així, doncs, hauria estat millor un fragment com: *Molt apreciats per a menjar, els musclos són conreats en parcs artificials des de temps molt antic.*

Més exemples de textos inadequats:

Text 2

Una noia que ha anat a la platja amb el seu germà fa molta estona que pren el sol a bocaterrosa, damunt la seva tovallola de bany. El seu germà li diu:

- Mossa, si no et canvies de posició quedaràs amb l'esquena més vermella que un llagostí! Aniria bé que et giressis i et quedessis una estoneta en decubit supí.

Text 3

Un noi que fa la carrera de biologia s'enfronta a un examen. En una pantalla, el professor hi va projectant diapositives de diversos animals que els alumnes han de descriure adequadament en el full preparat per fer la prova escrita.

En una de les respostes el noi deixa anotat aquest text: "És una serpota del dimoni, lletja com una mala cosa. La que va temptar Eva al Paradís segur que era com aquesta".

La conclusió és que, per elaborar bé un text, cal triar bé les paraules i les expressions que es corresponen a cada situació comunicativa, si no volem ser acusats de pedants, distants o vulgars, sempre inoportuns i inadequats. És el que s'anomena escollir bé el registre lingüístic, el model lingüístic. És a dir, a l'hora de

produir-lo, hem de tenir en compte les condicions en què s'inserirà el text elaborat i la funció que hi realitzarà, i usar el model llengua que hi correspongui. El model és un lloc comú, convencional, producte de la interacció repetida, de tipus sociolingüístic i pragmàtic, entre emissors i receptors de diversa mena i que serveix a tota la societat. Quan usem model de llengua inadequat, això es fa evident i pot provocar estranyesa, enuig, humor o incomprensió, i no únicament pel contingut, sinó per l'actitud que es demostra.

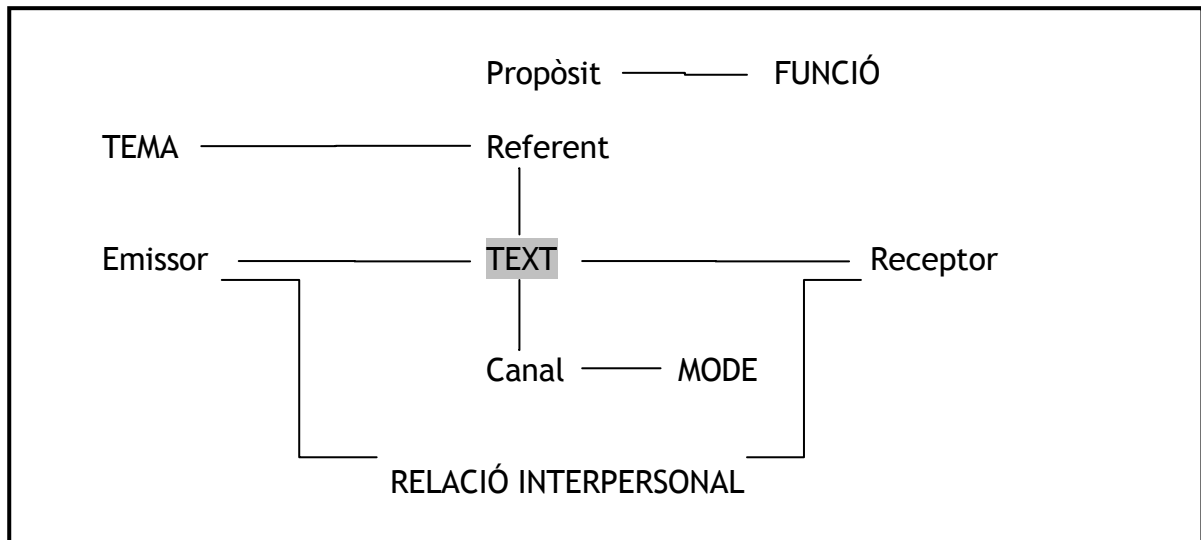

[Font: CASTELLÀ, p. 122]

Els registres conformen, doncs, un repertori lingüístic, de qual nosaltres escollim els elements més adequats per a cada ocasió, segons quatre elements:

- Relació socio-personal.

Fa referència al grau de formalitat establert (alt, mitjà, baix) entre receptor i emissor, i depèn del grau de coneixença i de confiança entre els interlocutors, del lloc i la situació en què es troben. Els indicadors lingüístics es reflecteixen en a) tractament (tu /vostè); b) fórmules de cortesia; c) confiança; d) la persona verbal (primera o segona persona; o tercera persona); e) exclamacions (presència o absència).

+ FORMAL

- FORMAL

Solemne Culte Formal Familiar Vulgar
--

[Font: CASTELLÀ, p. 130]

- Canal.

Fa referència al mitjà de transmissió (oral-escrit) i la manera com ha estat elaborat el text (espontani/preparat).

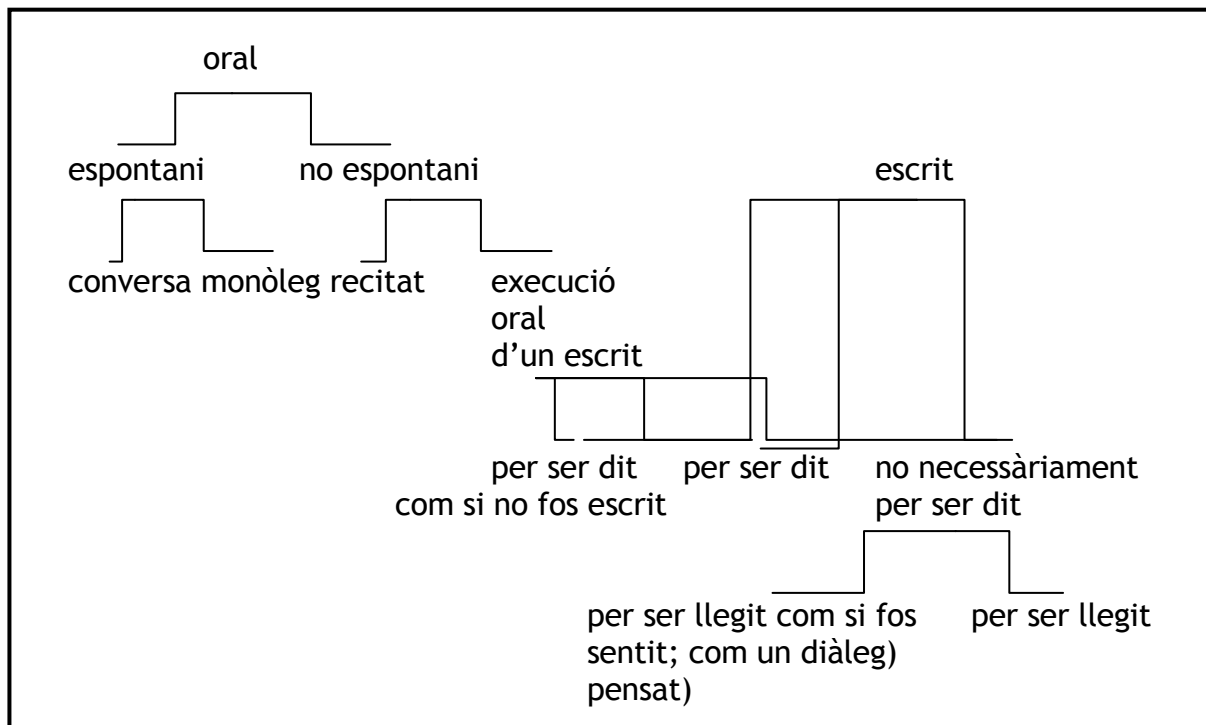

[Font: CASTELLÀ, p. 130]

- Tema.

Fa referència al contingut (lèxic general o especialitzat; amb ambigüïtat o sense).

Grau d'abstracció	Formes d'expressió	Tipus d'especialització	Tipus de llenguatge
màxim	símbols artificials, tant per als elements com per a les relacions	ciències teòriques	llenguatge simbòlic
molt alt	elements: símbols artificials; relacions: llengua naturals	ciències experimentals	llenguatge científic
alt	llenguatge natural amb una proporció termes especials i sintaxi estrictament controlada	tècniques	llenguatge tècnic
baix	Llenguatge natural amb una alta proporció de termes especials i sintaxi relativament lliure	producció	llenguatge professional
molt baix	llengua natural amb pocs termes i sintaxi lliure	consum	llenguatge corrent

[Font: CASTELLÀ, p. 130]

- Propòsit.

Fa referència a la intencionalitat (informar o demanar informació, argumentar, predir, ordenar que es faci una acció, obtenir un objecte o servei, convèncer, fer riure, mantenir el contacte visual, evitar el silenci...).

Exemple

Registre	Col·loquial	Periodístic	Públic més formal
Tema	Preparació d'un plat	Estrena d'una pel·lícula	Cerimònia inaugural d'un torneig esportiu
Canal	Oral	Escrit	Escrit per ser llegit en veu alta
Formalitat	Baixa	Mitjana-baixa	Alta
Propòsit	Explicar un procés	Informació d'un fet	Presentar un acte esportiu
Gènere	Conversa	Notícia	Al·locució

[Font: HERRERO, p. 15]

De la combinació d'aquests quatre factors, disposem del següents registres, segons el grau de formalitat, cosa que permet fer ús d'una diversa tipologia de registres:

Grau de formalitat	Registres	Característiques
<p data-bbox="204 309 339 340">+ Formal</p> <hr data-bbox="331 360 331 1794"/> <p data-bbox="204 1821 360 1852">+ Informal</p>	<p data-bbox="544 237 639 264">Literari</p> <p data-bbox="544 266 914 324">S'usa per expressa una realitat fictícia i simbòlica</p>	<p data-bbox="981 237 1362 264">Té el màxim grau de formalitat</p> <p data-bbox="981 266 1305 293">Organitza intencionalment l'estructura lingüística</p> <p data-bbox="981 295 1347 322">Força el sentit de les paraules</p> <p data-bbox="981 324 1386 351">Pot tenir més d'una interpretació</p> <p data-bbox="981 353 1402 380">És producte d'una tradició cultural</p>
	<p data-bbox="544 427 715 454">Administratiu</p> <p data-bbox="544 456 932 515">S'usa per expressar les relacions entre l'Estat i els ciutadans</p>	<p data-bbox="981 427 1401 454">Estil molt formal i poc modificable</p> <p data-bbox="981 456 1401 515">Fraseologia arcaica i provinent del dret romà</p> <p data-bbox="981 517 1198 544">Bàsicament escrit</p> <p data-bbox="981 546 1331 573">Mode imperatiu i condicional</p> <p data-bbox="981 575 1214 602">Fórmules solemnes</p>
	<p data-bbox="544 618 651 645">Científic</p> <p data-bbox="544 647 807 705">S'usa per expressar el coneixement humà</p>	<p data-bbox="981 618 1214 645">Preparació cultural</p> <p data-bbox="981 647 1129 674">Clar i precís</p> <p data-bbox="981 676 1294 703">Sense figures estilístiques</p> <p data-bbox="981 705 1203 732">Sense ambigüitats</p> <p data-bbox="981 734 1142 761">Signes propis</p> <p data-bbox="981 763 1299 790">Tecnicismes i neologismes</p> <p data-bbox="981 792 1342 851">Sense oracions excessivament llargues</p>
	<p data-bbox="544 864 679 891">Periodístic</p> <p data-bbox="544 893 911 952">S'usa per expressar fets reals i immediats</p>	<p data-bbox="981 864 1118 891">Poc formal</p> <p data-bbox="981 893 1214 920">Pot ser oral i escrit</p> <p data-bbox="981 922 1378 949">Respon a una informació bàsica: qui, què, quan, on, per què i com</p> <p data-bbox="981 952 1299 978">Té components no verbals</p>
	<p data-bbox="544 1016 676 1043">Publicitari</p> <p data-bbox="544 1046 786 1072">S'usa per convèncer</p>	<p data-bbox="981 1016 1187 1043">Extensió reduïda</p> <p data-bbox="981 1046 1235 1072">Usa recursos retòrics</p> <p data-bbox="981 1075 1342 1133">Es recolza sovint en la imatge gràfica</p> <p data-bbox="981 1135 1353 1162">Té una clara funció apel·lativa</p> <p data-bbox="981 1164 1235 1191">Inclou la propaganda</p>
	<p data-bbox="544 1207 624 1234">Públic</p>	<p data-bbox="981 1207 1171 1234">Temes generals</p> <p data-bbox="981 1236 1118 1263">Poc formal</p> <p data-bbox="981 1265 1102 1292">To neutre</p> <p data-bbox="981 1294 1214 1321">Propòsit pragmàtic</p> <p data-bbox="981 1323 1398 1350">No sempre usa formes de respecte</p>
	<p data-bbox="544 1359 786 1386">Col·loquial-familiar</p> <p data-bbox="544 1388 927 1447">S'usa en les relacions familiars i de confiança</p>	<p data-bbox="981 1359 1331 1386">Temes generals quotidionans</p> <p data-bbox="981 1388 1203 1415">Propòsit subjectiu</p> <p data-bbox="981 1417 1246 1444">Canal oral i espontani</p> <p data-bbox="981 1447 1299 1505">Presència de l'emissor i el receptor: interactivitat</p> <p data-bbox="981 1507 1410 1568">Estructures poc elaborades i sintaxi simple</p> <p data-bbox="981 1570 1134 1597">Lèxic simple</p> <p data-bbox="981 1599 1283 1626">Té formes no normatives</p>
	<p data-bbox="544 1644 767 1671">Col·loquial-vulgar</p>	<p data-bbox="981 1644 1378 1702">Temes tabú: escatologia, religió, sexe</p> <p data-bbox="981 1704 1203 1731">Propòsit subjectiu</p> <p data-bbox="981 1733 1374 1760">Canal oral i espontani (impulsiu)</p> <p data-bbox="981 1762 1299 1821">Presència de l'emissor i el receptor: interactivitat</p> <p data-bbox="981 1823 1386 1881">Estructures molt poc elaborades i sintaxi simple</p> <p data-bbox="981 1883 1070 1910">Renecs</p> <p data-bbox="981 1912 1347 1939">Formes lluny de la normatives</p>

L'adequació és, en conseqüència, la propietat segons la qual el text s'adapta a la situació comunicativa en la qual s'insereix, de manera que ens permet explicar el text, a partir dels seus factors extralingüístics.

[exercicis: HERRERO, p. 9-20; 2, 3, 4, 5, 6, 7, 8, 9, 10, 11, 12, 13, 14, 15, 16, 17, 19]

[La Galera, p. 157; 8]

[TÈCNIQUES, p. 132-135; 1, 2, 3, 4, 5, 6, 7, 8]

2.2 La coherència textual

Text 4

“M’agrada el raïm. Avui la dependenta estava engripada. Les campanades de Cap d’Any, un rotllo, tu! Raïms de Sant Jaume, raïms igualits: raïms de setembre, te’n llepes els dits. Sempre igual: quan compro raïm, la Núria no vol postres. Raïm: fruita comestible de la vinya (*Vitis vinicola*), formada per una munió de baies sucoses més o menys rodones (grans de raïm), pedicel·lades. La mataria, la Núria, amb les seves manies! Raïm blanc, vi blanc. Raïm negre, vi negre. Pel Cap d’Any vinent, olives farcides”.

Si ens fixem en aquest text, podem dir que és un text coherent? Encara que aquest té el raïm com a tema central, no sabem realment què se’n diu (és una opinió, una descripció divulgativa, una expressió personal...?) i, a més, hi ha informació sobrera i el tipus de llengua és variat (mitjanament formal, científic, col·loquial). El que li falta, a aquest text, és coherència.

Un text si vol ser coherent ha de mantenir una unitat significativa, és a dir, s’ha caracteritzar per la claredat (no hi ha d’haver contradiccions, ni informació sobrera) i l’ordre (ha de tenir una lògica i estructura). La coherència, doncs, fa referència a com és organitzada la informació que ens proporciona el text.

Claredat.

Text 5

Les pel·lícules de la seva primera època, quan era joveneta, no oferien, es digui el que es digui, un mínim, si s’ha de respectar la veritat, de qualitat.

Plantegem-nos si aquest text disposa de la informació necessària per ser entès. Els incisos “quan era joveneta”, “es digui el que es digui” i “si s’ha de respectar la veritat”, enmig de la informació essencial, no hi aporten res i distorsionen el lligam entre les diverses parts essencials del text, que seria més comprensible si fos simplement: *Les pel·lícules de la seva primera època no oferien un mínim de qualitat.*

El text, si vol tenir coherència, ha de tenir una unitat semàntica i comunicativa, és a dir, la informació essencial ha d'estar seleccionada i se n'han d'excloure les dades innecessàries, a partir dels següents elements:

- un tema central definit per a tot el text;
- una comprensió fàcil del contingut del text;
- un propòsit que doni sentit al text (explicar, descriure, aconsellar, seduir, amenaçar...).

Ordre.

Un text coherent també ha de tenir l'estructura adient, una organització preestablerta en què:

- cada idea s'expressi a través d'una oració (simple o complexa);
- les idees s'encadenin prenent com a base una idea anterior, a través de repeticions o ampliacions, en una progressió que aportí significat nous;
- les idees es succeeixin de manera que no hi hagi contradiccions entre elles;
- totes les aportacions significatives fan referència al mateix tema del text.

Els textos simples o curts tenen una estructura senzilla, però si el volum d'informació és gran, la seva estructura serà més complexa (p. ex. En diversos paràgrafs).

Segons la finalitat del text i el seu contingut, hi ha unes convencions preestablertes que dibuixen els diferents gèneres textuals: periodístic, acadèmic, administratiu, publicitari...). Això ens permet reconèixer el text a cop d'ull, segons:

- la distribució del continguts en una successió d'oracions;
- l'agrupació de les oracions en paràgrafs diferents;
- l'elaboració d'unitats superiors al paràgraf (epígraf, capítol), amb el suport d'identificacions jeràrquiques (xifres, lletres...), tipus de lletra (negreta, majúscula...).

Les oracions. L'oració, com a unitat significativa mínima, ha d'expressar una idea, segons el grau de complexitat del text. Pot constar d'una única proposició (1) o tenir-ne una de principal amb la qual associem altres proposicions (3). Les oracions, a més, poden tenir incisos (2):

1. El lladre li va pispar la cartera.
2. El lladre, sense cap mena d'escrúpols, li va pispar la cartera.
3. En veure'l passar, el lladre, sense cap mena d'escrúpols, li va pispar la cartera.

En la construcció de les oracions, hem de seguir unes pautes que han de facilitar la comprensió fàcil del text::

- limitar-ne el nombre i l'extensió → per no destematitzar l'oració del qual depèn;
- usar les imprescindibles → idem;
- no separar paraules que tenen un relació sintàctica estreta → idem.

L'extensió de les oracions pot ser variable, però aquesta no ha de ser excessiva, cosa que les converteix en il·legibles, ni massa curtes, fet que no permet relacionar les unes amb les altres. Com a molt, podem usar unes 20-25 paraules com a mitjana.

Si comparem els dos següents textos, ens adonem que, en el primer, el contingut és poc clar, cosa que dificulta, sinó impossibilita, la seva comprensió. Les oracions no es troben separades per un punt fort (punt i seguit, punt i coma) i en cada una d'elles hi ha massa informació per l'addició d'incisos. En canvi, en el segon cas, el text és dividit en segment oracional distingibles que disposen d'informació imprescindible.

Text 6

Tanmateix, tal com m'hauria passat amb la idea de reialesa o de vici, que no triga a donar un rostre nou al desconegut amb qui tan fàcilment, quan encara dúiem la bena als ulls, hauríem fet la planxa de ser insolents o amables, i en els mateixos trets del qual ara discernim quelcom de distingit o de sospitós, m'aplicava a... [*El temps retrobat*, de M. Proust]

Text 7

Per damunt de la casa, es veu, al lluny, el campanar d'una església. Entre la botiga i el cantó dret, la perspectiva d'un carreró. A mà dreta, una mica de biaix, la vitrina d'un cafè. Damunt del cafè, un pis amb una finestra. A la terrassa, diverses taules i cadires avancen fins gairebé al mig de l'escena. Hi ha un arbre polsós... [*Rinoceront*, d'E. Ionesco]

[Santillana, p. 47, I i II]

Text 8

El noi amb qui el professor amb qui t'has discutit molts cops juga a tennis, mentre la seva germana aprèn informàtica, és el cunyat del nebot de l'avi de la senyora que té cura de la gata de la portera del nostre edifici.

Les oracions, a més, han de tenir un ordre intern, que molt habitualment és subjecte (+complement nominal) + predicat [verb] (+complements verbals) (1). Però, com que el primer element és en el que recau la nostra atenció màxima, a voltes, aquest primer element no és el subjecte, sinó el verb o un complement verbal (tematització) (2 i 3).

1. Un terratrèmol sacseja Barcelona la nit de divendres.
2. Barcelona ha estat sacsejada per un terratrèmol la nit de divendres; o Sacseja Barcelona, un teratrèmol, la nit de divendres.
3. La nit de divendres, un terratrèmol sacsejà Barcelona.

[Exercicis Santillana; Santillana (p. 48-49) [1. Eliminar incisos; 2. Canviar incisos de lloc;]
 [TÈCNiques, p. 136-138; 2, 1, 3]

El paràgraf. Una unitat que cal destacar és el paràgraf, que podríem definir com un conjunt d'oracions, d'extensió variable (entre 100-150 paraules), que tenen un mateix tema i que es troben separades per punts i seguit, però unides per connectors que les lliguen. Cada paràgraf, per una altra banda, és separat dels altres per un punt i a part.

La seva estructura ajuda la comprensió del text perquè organitza significativament i visual les idees que expressa.

Cal considerar que un paràgraf ben construït té:

- una funció clarament establerta (exemplificació, introducció, cloenda, conclusions...);
- tenir una unitat significativa;
- sense repeticions innecessàries que poden produir confusions;
- relacionats amb connectors;
- una oració inicial a mode de presentació que conté la idea bàsica o principal;
- un nombre d'oracions variable (de 2 a 5) que desenvolupen el tema;
- i una oració de cloenda, que resumeix el que s'ha dit abans;
- una presentació visual que afavoreix la lectura;
- una extensió adequada, no excessivament llarga ni curta, compartida entre tots els paràgrafs.

XXXXXXXXXXXXXXXXXXXXXXXXXXXX XXXXXXXXXXXXXXXXXXXXXXXXXXXX XXXXXXXXXXXXXXXXXXXXXXXXXXXX XXXXXXXXXXXXXXXXXXXXXXXXXXXX XXXXXXXXXXXXXXXXXXXXXXXXXXXX XXXXXXXXXXXXXXXXXXXXXXXXXXXX XXXXXXXXXXXXXXXXXXXXXXXXXXXX XXXXXXXXXXXXXXXXXXXXXXXXXXXX XXXXXXXXXXXXXXXXXXXXXXXXXXXX XXXXXXXXXXXX	XXXXXXXXXXXXXXXXXXXXXXXXXXXX XXXXXXXXXXXXXXXXXXXX XXXXXXXXXXXXXXXXXXXXXXXXXXXX XXXXXXXXXXXXXXXXXXXX XXXXXXXXXXXXXXXXXXXXXXXXXXXX XXXXXXXXXXXXXXXXXXXX XXXXXXXXXXXXXXXXXXXXXXXXXXXX XXXXXXXXXXXXXXXXXXXX	XXXXXXXXXXXXXXXXXXXXXXXXXXXX XXXXXXXXXXXXXXXXXXXXXXXXXXXX XXXXXXXXXXXXXXXXXXXXXXXXXXXX XXXXXXXXXXXXXXXXXXXXXXXXXXXX XXXXXXXXXXXXXXXXXXXX
XXXXXXXXXXXXXXXXXXXXXXXXXXXX XXXXXXXXXXXXXXXXXXXXXXXXXXXX XXXXXXXXXXXXXXXXXXXXXXXXXXXX XXXXXXXXXXXXXXXXXXXXXXXXXXXX	XXXXXXXXXXXXXXXXXXXX XXXXXXXXXXXXXXXXXXXXXXXXXXXX XXXXXXXXXXXXXXXXXXXX	XXXXXXXXXXXXXXXXXXXXXXXXXXXX XXXXXXXXXXXXXXXXXXXXXXXXXXXX XXXXXXXXXXXXXXXXXXXXXXXXXXXX XXXXXXXXXXXXXXXXXXXX

Paràgrafs massa llargs

Paràgrafs massa curts

Paràgrafs equilibrats

La tipologia de paràgrafs distingeix entre:

- paràgrafs d'introducció: presenten el tema del contingut;
- paràgrafs d'anàlisi: desenvolupen amb arguments, exemples, proves, el tema presentat;
- paràgrafs de síntesi: com a conseqüència dels arguments i exemples presentats, ens ofereixen la idea clau que es vol transmetre; normalment són al final.

Exercicis

Ordenació de paràgrafs:

Tècniques d'escriptura (p. 119-120) [2. Reconstruir tres textos]

Castellnou (p. 42-44) [2. Reconstruir dos textos]

HERRERO, p. 33-36; 26, 27

Idea temàtica:

HERRERO, p. 37; 28

Tipus de paràgrafs

Santillana (p. 48-49) [6. Escriure paràgraf; 8. Escriure paràgraf de síntesi i anàlisi]

Santillana (p. 48-49) [7. Resumir paràgrafs]

Exercici per a la divisió de paràgraf.

Textos a partir d'estructura:

[Tècniques d'escriptura (p. 122-124) [7., 8. i 9. Construir un text a partir d'un esquema; 10, i 11. Construir un text].

Construir un text:

Cruilla (p. 57) [5. Fer un text descriptiu sobre una ciutat romana]]

2.3 La cohesió textual

Compari aquests dos textos [CALAM, p. 145]:

Text 9

Ramon Solsona va néixer l'any 1950. Ramon Solsona va néixer a Barcelona. Ramon Solsona escriu sovint al diari *Avui*. Quan escriu al diari *Avui*. Ramon Solsona fa prosa satírica. Ramon Solsona signa els seus articles al diari *Avui* amb el pseudònim "Lo gaiter del Besòs". Ramon Solsona ha escrit recentment una novel·la. La novel·la que ha escrit Ramon Solsona porta per títol *Figures de calidoscopi*. *Figures de calidoscopi* és la primera novel·la de Ramon Solsona. *Figures de calidoscopi* no és un llibre satíric. Ramon Solsona l'ha signat amb el seu nom: Ramon Solsona.

Text 10

Ramon Solsona va néixer, a Barcelona, l'any 1950. Escriu sovint al diari *Avui*, fent prosa satírica, amb el pseudònim "Lo gaiter del Besòs". L'escriptor ha escrit recentment la seva primera novel·la, *Figures de*

calidoscopi, una obra que no és satírica i que ha signat amb el seu propi nom.

Quin creu que és el text més ben elaborat, el primer o el segon?

La resposta és el segon, ja que el primer abusa de repeticions innecessàries. Això fa que el text 1 sigui un pel incompreensible i que, en canvi, el text 2, tot evitant aquestes repeticions, sigui més ràpidament comprès. Podem dir que, mentre, al primer, li falta cohesió, el segon es caracteritza precisament per aquesta propietat.

La cohesió és una propietat més dels textos ben construïts que es defineix pel fet que els elements que el componen estan ben lligats, relacionats, i mantenen una relació adequada. Les seqüències de mots que donen sentit al text són unides per elements cohesius, com el ciment ho fa amb els maons d'una paret. Si la coherència, doncs, és la construcció del sentit, la cohesió són les pistes que l'emissor col·loca en el text i que l'emissor segueix en rebre'l i interpretar-lo. Fent un altre símil, l'itinerari que ens permet visitar una ciutat és la coherència, mentre que els senyals que permeten fer el recorregut correctament és la cohesió.

La cohesió queda exemplificada en dos tipus de relacions, dos mitjans: la connexió i la referència.

2.3.1 La connexió

La connexió és un recurs en què un element lingüístic A estableix una relació entre dos elements B i C. Aquest element A, anomenat connector, només té sentit si relaciona B i C, ja que funciona com una marca sintàctica superficial que reflecteix una relació semàntica ja existent entre els termes connectats esmentats [quadre Castella, p. 159]. Els connectors són, doncs, senyals o marques que relacionen les parts del text [Cruïlla, p. 55 i 56][OM, p. 236].

Referència	Connexió
Una unitat A remet a una altra unitat B.	Una unitat A explicita la relació entre B i C.
A s'interpreta pel coneixement de B.	A s'interpreta per la relació entre B i C.
Si B és dins del text, A és una forma de petició del sentit en el text.	A és una marca formal de relació entre les unitats de sentit del text B i C.
A sempre és un mot o un sintagma que remet a un altre mot, a una oració o a un altre element contextual.	B i C són sintagmes, clàusules, oracions, paràgrafs o una altra mena d'element, presos com un tot.

Dins de les oracions, usem els connectors intraoracionals, habituals en els textos expositius i argumentatius, que serveixen per lligar parts més breus, a través de relacions lògiques. Els connectors més habituals són les conjuncions (i les locucions conjuntives), però fem servir adverbis i locucions adverbials, preposicions i locucions prepositives. Expressen:

- causa
- conseqüència
- finalitat
- condició
- oposició
- objecció

I en un nivell superior a les oracions, fem ús dels connectors metatextuals. Serveixen per expressar:

- l'ordre de les idees i els fets (d'inici, continuació i acabament el temps);
- el temps [en els textos narratius];
- el lloc [en els textos descriptius];
- l'èmfasi en una idea;
- les distincions entre idees;
- els exemples;

La tipologia dels connectors cohesius es pot classificar, segons la funció del connector, en:

- Connectors dialèctics. En els textos expositius i argumentatius, són aquells que organitzen el text en un ordre lògic dels contingut [perquè, ja que, doncs; a condició que, però, etc.].
- Connectors espacials-temporals. Útils en textos descriptius i narratius [quan, mentrestant, a mig mati, on, a la dreta, al fons, etc.].
- Connectors metadiscursius. En els textos expositius [per exemple, en resum, vegeu el punt, etc.].

Segons el tipus de significat discursiu:

- Conjunció. Té la funció d'addició i progressió, amb concurrència i compatibilitat espacio-temporal [Ahir vaig anar al cinema i, avui, vull anar al teatre].
- Disjunció. Expressa una relació exclouent, en què només una de les expressions pot ser realitat, sense concurrència i compatibilitat espacio-temporal [O vas al cinema, o et quedes a casa].
- Condició. Hi ha una relació de dependència entre els fets expressats i les proposicions connectades [La terra és ben seca perquè ha plogut ben poc] i altres oracions: causals, finals, consecutives [Castella, p. 173].

Altres recursos cohesius

Correlacions de temps verbal. Ens permeten situar les accions i els fets en el mateix temps i ens eviten incoherències [Entra en una porta lateral. Es confirma la seva sospita].

Els signes de puntuació. Reflecteixen en el text escrit l'entonació i les pauses de la llengua oral, agrupen i ordenen les idees, i eviten les ambigüitats [Els nois que corren juguen a futbol. Els, que corren, juguen a futbol] [Cruïlla, p. 59].

Exercicis

Tècniques d'escriptura (p. 118-121) [1. Anàlisi de connectors; 3. Col·locar connectors; 4. Anàlisi i reconstrucció de textos, a partir de connectors de causa i conseqüència; 5. Reordenament de textos (falten connectors)]

Exemple CONCA, p. 14, 16

1.2.1 La referència

La referència és una estructura en què un element lingüístic A ens remet a un altre element lingüístic B i aquell només pot ésser entès en relació a aquest. L'element B és el referent que ja ha aparegut abans (anàfora) o ha d'aparèixer després (catàfora), perquè és entès pel context (deïxi) o perquè forma part del coneixement del món. La seva funcionalitat és fer que els elements centrals del contingut d'un text, sense deixar de contribuir a la coherència del text, també en permetin una fàcil interpretació, tot evitant repeticions innecessàries.

La referència és un joc a dues bandes; la connexió, a tres. De la primera, en són exemple la substitució pronominal (el pronom no aporta res per ell mateix).

Distingirem dos tipus de referència: la dirigida cap a l'exterior del text (exafòrica) i la dirigida cap dins del mateix text (endofòrica), tot i que la veritablement cohesiva és la segona.

1.2.1.1 Referència exafòrica

La representació.

Es tracta d'una especificació de la funció referencial del llenguatge, ja que qualsevol mot ple (nom, verb, adjectiu, adverb...) pot servir per referir-se al món en general i permet fer generalitzacions (creació d'un concepte per representar).

La denotació.

És la diferència que hi ha entre els noms propis i els comuns, ja que els primers es refereixen a elements individuals (per això no es poden pluralitzar i no permeten fer generalitzacions [Castella, p. 162]).

L'actualització.

També anomenada definició, és la determinació, o concreció d'un element aparegut anteriorment, a través d'un article o un adjectiu demostratiu [Castella, p. 162-163][*No acostumava a viatjar en avio. I encara menys en aquest avio tan petit*].

La deixi.

Ve del grec assenyalar. És la referència a elements que existeixen en l'entorn immediat dels interlocutors (dictics) i que es relacionen amb el subjecte discursiu (jo-ara-aquí / persona-espai-temps). Fins i tot, hi ha qui inclou la referència social (tu-vostè-vós). Tenim els deíctics de persona (pronoms personals forts de primera, segona i tercera persona (menys els usos anafòrics), a més dels pronoms demostratius i possessius. Els deíctics de lloc i de temps són els adverbis de lloc i temps.

Esquema CONCA p. 19

Emissor, jo // receptor, tu // espai, ací // temps, ara

p. 20

1a. I 2a. -> pronoms personal, morfemes verbals, possessius

La deixi discursiva.

És tracta de la referència a parts del text ja produïts o que s'han de produir encara [Castella, p. 164] [Cruïlla, 60].

1.2.1.2 Referència endofòrica

Anàfora d'identitat personal.

Per tal d'obtenir un text cohesionat cal que els elements siguin reempresos en la progressió textual i una possible tècnica per aconseguir-ho és la substitució pronominal, en què intervenen...

l'anàfora sintàctica (g): els pronoms personals forts i febles, i els possessius, de tercera persona; també els articles i els adjectius demostratius. [Posa el sucre al cafè, però no n'hi posis gaire. No li agrada que sigui massa dolç][Has vist en Ramon a la festa? Sí que l'he vist, tot i que hi havia molta gent i això no m'ho esperava][Castella, p. 165, 25].

l'anàfora semàntica (h): es tracta de la cohesió lèxica, concretada en la sinonímia, la hiperonímia i la hiponímia [Castella, p. 155, 27, 28][Cruïlla, p. 62]. També

podem considerar les màximes i els proverbis i la metonímia, la metàfora, les preguntes retòriques, les estructures paral·leles, la citació, la reiteració, l'apel·lació [Cruilles, p. 62].

l'anàfora pragmàtica (i): la referència anafòrica es realitza a través del saber del parlant [Castella, p. 166, 29]. Aquesta anàfora permet incorporar significat nou al text [Castella, p. 166, 30]. Anàfora d'identitat de sentit.

Anàfora d'extensió de referència.

La referència d'un mot es fa cap a un altre mot o cap a un fragment més extens. Un exemple d'això és del pronom *ho* [Va pronunciar un discurs brillantíssim. Ho va recordar tota la vida] o expressions com *Aquest fet o això* [Castella, p. 168, 35].

Catàfora. Menys habitual que l'anàfora, és la remissió a un element que ha d'aparèixer més endavant [Castella, p. 168, 38].

El·lipsi. És el mitjà de cohesió més fort i més habitual, que es concreta en una substitució per zero. Fa referència a un element del text que ha estat citat anteriorment, sense substituir-lo per cap connector i sense que això afecti la comprensió del text. Per exemple, el subjecte [Mira el rellotge. Marca una hora impossible][Castella, p. 169, 39].

2.4 La correcció lingüística

L'ús de la llengua no es circumscriu al que prescriu la normativa com a codi lingüístic. Hi ha molt elements lingüístics que són fora de la normativa (p. ex.: dins el llenguatge col·loquial) i alhora tots els elements de la normativa no sempre són usats habitualment. Però un text, mínimament formal, que contravingui el que prescriu la normativa, és considerat inadequat. Així, l'ús de vulgarismes (propis del llenguatge col·loquial) o de barbarismes (elements lingüístics estranys a la pròpia llengua que actuen com a interferències; són propis en situacions de substitució ling.) no és adequat en els usos formals. En el cas català qui fixa la normativa és l'IEC. Hi ha llengües que no tenen un codi normatiu (angles).

La normativa es divideix en quatre nivells de descripció de l'idioma:

morfologia: aspectes com el gènere i el nombre, les conjugacions verbals...

sintaxi: ordre de les paraules, combinació d'elements, estructures oracionals, pronominalització...

semàntica: atribució del significat

ortografia: correspondència de sons i lletres

2. La varietat textual

Bibliografia

- CASTELLÀ, Josep Maria. *De la frase al text. Teories de l'ús lingüístic*. Ed. Empúries. Barcelona 1992.
- CONCA, Maria Josep Conca. *Gramàtica del text*. Institut Interuniversitari de Filologia Valenciana i Ed. Bromera. Alzina, 2008. 146 pàgs.
- DIVERSOS AUTORS. *El significat textual*. Departament de Cultura. Barcelona, 1995. 128 pàgs.
- HERRERO, Pere. *Material didàctic per al curs de redacció: Taller de pràctica*. Escola d'Administració pública de Catalunya. Barcelona, 2004. 65 pàgs.
- *Llengua i literatura. Expressió escrita. Narrar i descriure*. Ed. Santillana. Barcelona 1997. Pàgs. 45-69.
- *Tècniques d'escriptura*. Teide. Barcelona 1988. Pàgs. 132-156.
- MARTIN, N. i altres. *Llengua catalana i literatura (1r. de batxillerat)*. Ed. Cruilla. Barcelona 2002. Pàgs. 44-67.
- PAGÈS, Vicenç. *Un tramvia anomenat text. El paper en l'aprenentatge de l'escriptura*. Ed. Empúries. Barcelona 1998. 219 pàgs.

Gramàtica textual - Propietats - Adequació, coherència, cohesió i correcció

Text 1

Musclo m ZOOLOGIA [*Mytilus sp.*, Família mitílids] Mol·lusc lamel·libranqui de l'ordre dels filibranquis, les conques del qual assoleixen 8 cm de llargada; és de color negre a l'exterior i d'un blau iridescent a l'interior. Forma colònies d'una gran densitat sobre les roques de la zona intermareal, la qual cosa dona lloc a una franja negra d'1 m d'amplada, especialment a les àrees de fort trencant. Els musclos es fixen al substrat sòlidament, mitjançant el bicus.

S'alimenten de plàncton, animal i vegetal, que capturen per filtració. Són superapreciats per halar i per això se'ls cria en una mena de granges des de l'any de la picor (minicultura). A l'Atlàntic habita l'espècie *M. edulis*, molt semblant a l'anterior, però un xic més petita.

Fragment adequat: *Molt apreciats per a menjar, els musclos són conreats en parcs artificials des de temps molt antics.*

Text 2

Text 3

“M’agrada el raïm. Avui la dependenta estava engripada. Les campanades de Cap d’Any, un rotllo, tu! Raïms de Sant Jaume, raïms aigualits: raïms de setembre, te’n llepes els dits. Sempre igual: quan compro raïm, la Núria no vol postres. Raïm: fruita comestible de la vinya (*Vitis vinicola*), formada per una munió de baies sucoses més o menys rodones (grans de raïm), pedicel·lades. La mataria, la Núria, amb les seves manies! Raïm blanc, vi blanc. Raïm negre, vi negre. Pel Cap d’Any vinent, olives farcides”.

Text 4

“Ramon Solsona va néixer l’any 1950. Ramon Solsona va néixer a Barcelona. Ramon Solsona escriu sovint al diari *Avui*. Quan escriu al diari *Avui*. Ramon Solsona fa prosa satírica. Ramon Solsona signa els seus articles al diari *Avui* amb el pseudònim “Lo gaiter del Besòs”. Ramon Solsona ha escrit recentment una novel·la. La novel·la que ha escrit Ramon Solsona porta per títol *Figures de calidoscopi*. *Figures de calidoscopi* és la primera novel·la de Ramon Solsona. *Figures de calidoscopi* no és un llibre satíric. Ramon Solsona l’ha signat amb el seu nom: Ramon Solsona”.

Text 5

“Ramon Solsona va néixer, a Barcelona, l’any 1950. Escriu sovint al diari *Avui*, fent prosa satírica, amb el pseudònim “Lo gaiter del Besòs”. L’escriptor ha escrit recentment la seva primera novel·la, *Figures de calidoscopi*, una obra que no és satírica i que ha signat amb el seu propi nom”.